

밀폐 용기의 열탕소독방법

1. 식기용 중성세제로 잘 세척합니다.
2. 큰 냄비에 넣어서 본체와 뚜껑이 잠길 정도로 수돗물을 받아, 10~15분 끓입니다.
※달그락달그락 병이 움직일 때는 냄비 바닥에 행주를 깔아 주시면 좋습니다.
※반드시 용기와 뚜껑을 물에 잠기도록 넣어주십시오.
3. 뜨거운 물에 주의 하면서 집게로 꺼내어 물기를 제거하고 건조시킵니다.
※급격한 온도차는 유리의 파손을 일으킵니다. 갑자기 열탕에 넣거나 유리가 뜨거운 상태에서 차가운 것을 넣거나, 젖은 곳에 두지 마십시오. 건조시킬 때는 마른 행주 등의 위에 올려놓고 물기가 닿지 않도록 하십시오.
4. 실온으로 돌아올 때까지 둡니다.
※잼 등 가열직후의 것을 보관할 때는 용기가 뜨거운 상태에 내용물을 넣은 후, 실온이 되도록 하십시오. (화상에 주의)
※차가운 잼 등을 넣으면 온도차로 용기가 깨질 우려가 있습니다.
반드시 잼 등의 것도 뜨거운 물에 넣어 주십시오.
※끓일 수 없는 큰 용기의 경우에는 세제로 잘 세척하고 건조시킨 뒤, 식품용 알코올 또는 소주 등으로 본체의 내부 및 입구 등을 닦아 주십시오.

취급 시 주의사항

- 사용 전에는 미지근한 물로 닦고 건조시켜 주십시오.
- 뚜껑을 닫을 때 금속이 유리에 세게 닿지 않도록 주의하십시오. 깨질 우려가 있습니다.
- 내열유리가 아닙니다. 유리본체, 뚜껑은 뜨거운 물을 부어서 소독하지 마십시오. 깨지거나 변형의 원인이 됩니다.
- 급격한 온도차로 깨질 수 있습니다. 갑자기 뜨거운 물을 넣거나, 유리가 뜨거운 상태에서 차가운 것을 넣거나, 젖은 곳에 놓거나 하지 마십시오.
- 완전히 밀폐되지 않습니다. 옆으로 쓰러트리거나 옆으로 놓지 마십시오. 액체가 샐 우려가 있습니다.
- 흠집이 나면 파손되기 쉬워집니다. 유리끼리 혹은 딱딱한 것과 부딪히지 않도록 하십시오.
- 세척 시에는 연마제가 포함된 스펀지, 철 수세미, 클렌저 등을 사용하지 마십시오. 표면에 흠집이 생겨 본품이 파손될 수 있습니다.
- 냄새나 색이 강한 식자재 등과 함께 사용하시면 냄새나 색이 베일 수 있습니다.
- 전자레인지, 식기세척기에서는 사용할 수 없습니다.
- 냉동시키지 마십시오.
- 불이나 열원 근처에 놓지 마십시오.
- 금속에 수분이나 오염이 묻은 채 보관하지 마십시오. 녹이 생기는 원인이 됩니다.

소다글래스 밀폐 용기의 분해 (조립) 방법

【분해】

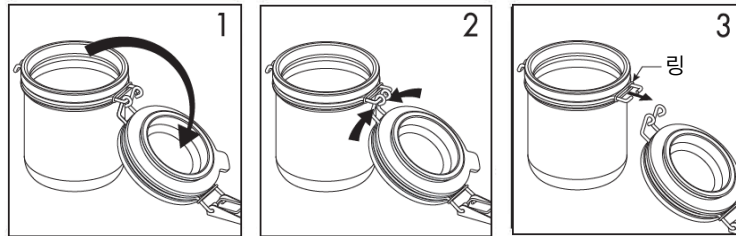

1. 금속(후크)를 분리해서 뚜껑을 열어주십시오.
2. 뚜껑쪽의 와이어를 강하게 조여 본체쪽의 와이어에서 분리합니다. 이때 뚜껑의 탈락에 주의하여 주십시오.
3. 링을 분리하면 본체쪽 와이어도 분리됩니다.

【조립】

금속을 본체의 홈에 끼어서 3→2의 순서로 조립합니다.

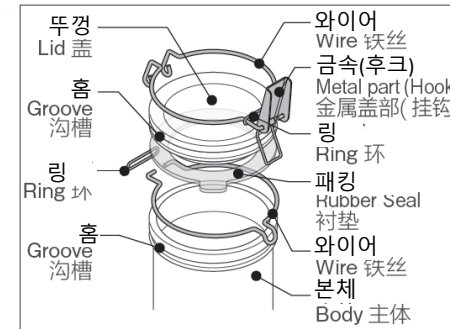

※주의

분해, 조립할 때 금속의 가장자리 등에 부상을 당할 우려가 있으므로 주의하여 주십시오.