

# 無印良品

## 디지털시계 M / 디지털시계 S 취급설명서

- ※ 구매해 주셔서 진심으로 감사 드립니다.
- ※ 사용하기 전에 반드시 설명서를 읽어 주십시오.
- ※ 설명서는 반드시 보관하여 주십시오.

### 【이 제품에 관하여】

시계 본래의 역할인 「시간을 확인함」이라는 원점으로 되돌아가, 밸런스 좋은 「시간과 분」의 표시에서부터 디자인한 디지털 시계입니다.

### 반드시 지켜 주십시오. 안전상의 주의

표시 내용을 무시하여 잘못 사용하였을 때 생기는 위험이나 손해 정도를 다음과 같은 표시로 구분하여 설명하고 있습니다.

- ⚠ 경고 잘못 취급하였을 경우 중상을 입을 등 중대한 결과를 낳을 가능성이 있음을 나타냅니다.
- ⚠ 주의 잘못 취급하였을 경우 경상을 입을 가능성이거나 물적손해를 입을 수 있음을 나타냅니다.
- ❗ 강제 반드시 지켜야 하는 것(강제)을 말합니다
- 🚫 금지 금지 행위를 하는 것을 말합니다

### ⚠ 경고

#### <액정 패널에 관하여>

액정 패널이 파손된 경우, 유리나 그 안의 액정에는 충분히 주의하여 주십시오. 만일 아래와 같은 상태일 경우, 각각의 응급처치를 행하여 주십시오.

- ❗ 피부에 부착했을 경우에는, 부착물을 떼어내고, 물로 씻은 뒤, 비누로 세정합니다.
- ❗ 눈에 들어갔을 경우에는, 흐르는 깨끗한 물로 닦아내고 적어도 15분간 세정한 뒤, 바로 의사의 진찰을 받아 주십시오.
- ❗ 이를 먹었을 경우에는, 깨끗한 물로 입 안을 헹구주세요. 대량의 물을 마시고 토해낸 다음, 바로 의사의 진찰을 받아 주십시오.

#### <어린이가 잘못 마시는 사고 예방에 관하여>

❗ 전원덮개, AA형 망간 전지는 어린이의 손에 닿지 않는 곳에 보관하여 주십시오. 만일 삼켰을 경우에는, 바로 의사의 진찰을 받아 주십시오.

#### <포장용 폴리에틸렌 봉지에 관하여>

❗ 폴리에틸렌 봉지는 빠르게 처분하거나 어린이의 손에 닿지 않는 곳에 보관하여 주십시오.

#### 알칼리 건전지에 관하여

- 🚫 흡선, 분해, 가열, 불에 넣는 등의 행위를 금합니다. 알칼리성 용액이 누액되어 눈에 들어가거나, 발열, 파열의 원인이 됩니다.
- ❗ 만일 알칼리성 용액이 피부나 의복에 묻은 경우에는 깨끗한 물로 씻어내고, 눈에 들어갔을 때에는 깨끗한 물로 닦은 뒤, 바로 의사의 치료를 받아 주십시오.

#### <관리 방법에 관하여>

- 벤진, 시너, 알코올, 세제 가루, 각종 브러시 등은 사용하지 마십시오. 살충제, 헤어스프레이와도 가까이 두지 마십시오. 변색 또는 손상의 위험이 있습니다.
- 테두리를 닦을 때에는, 물로 적신 부드러운 천으로 닦아주십시오.
- 오염 상태가 심할 경우에는 물로 희석한 중성세제나 비눗물을 부드러운 천에 묻혀서 닦고, 모두 닦아낸 뒤에 정리하여 주십시오.
- ※ 고객님께서 분해하시면, 수리가 불가능해질 경우나 부상을 입을 수 있어 대단히 위험합니다. 또한 보증 대상외가 되므로 주의하여 주십시오.

#### <시계 · 건전지의 폐기에 관하여>

- 거주하시는 지역구에 지시에 따라 주십시오.
- 시계와 건전지를 분리하여 폐기해 주십시오.

### 반드시 반드시 읽고 나서 사용해 주십시오. 사용장소 · 손질법

### ⚠ 주의

- 🚫 강한 충격을 가하거나, 던지지 마십시오. 고장의 원인이 됩니다.
- 🚫 방충제를 직접 뿌리거나, 바로 옆에서 사용하지 마십시오. 방충제의 종류에 따라서는 변형이나 고장의 원인이 됩니다.
- ❗ 전원덮개를 덮을 때에는 「딱」하는 소리가 날때까지 확실히 닫아 주십시오. 바르게 닫히지 않은 경우, 건전지가 튀어나가 부상을 입을 수 있습니다

#### <사용 장소에 관하여>

- 🚫 낙하나 전도에 의해 부상 또는 기물 파손의 위험이 있으므로, 진동이 있는 장소나 불안정한 장소에 제품을 설치하지 마십시오.
- 🚫 아래의 장소에서는 사용하지 마십시오. 제품이나 건전지의 품질을 확보할 수 없어, 정밀도의 불량이나 건전지 소모를 일으킬 수 있습니다. 또한 본 상품은 업무용이 아닙니다.
  - 온도가 -10℃(빙점하 10도) 이하인 곳.
  - 온도가 +50℃(50도) 이상인 곳이나 야외에서 직사광선이 닿는 곳, 난방기구 등의 열풍이나 화기와 가까운 곳
  - 온실 등 습기가 많은 곳. 또한, 물이 닿는 곳이나 가습기의 증기가 직접 닿는 곳.
  - 옥외용이 아닙니다. 또한 방수 처리가 되어있지 않습니다. 비나 물에 닿지 않도록 주의하여 주십시오.
  - 강한 자기나 진동이 있는 곳, 불안정한 곳. ● 전파 소음의 근처.
  - 공장, 부엌 등 많은 기름을 사용하는 곳 ● 티끌, 먼지가 많은 곳.
  - 비닐 계통 소재의 벽이나 깔개 등의 위, 벽이나 깔개, 시계까지 오염되거나, 손상 될 수 있습니다.

#### <가는 방법에 관하여>

시계를 벽 등에 걸어서 사용하실 경우에는 확실하게 걸어 주십시오. 낙하에 의해 부상 또는 물건이 파손될 위험이 있습니다. 시계를 걸 장소, 벽의 소재 · 구성을 확인한 뒤에, 시계의 중량에 충분히 견딜 수 있는 걸이도구를 선택하여 주십시오.

※ 걸이도구에 시계를 걸었을 때, 시계가 상하좌우 또는 앞뒤로 가볍게 흔들려, 시계가 제대로 자리를 잡았는지 확인합니다.

#### 뚜껑에 나무벽 · 나무기둥에 걸 경우

시판되는 나무 나사를 사용하여 주십시오  
※ 추천하는 나사 사이즈: (+)나무 나사M4,1x25mm



#### 석고보드 · 콘크리트 등, 좌측에서 서술한 것 이외의 벽이나 기둥에 걸 경우

이용하실 벽에 적합한 시판 중인 걸이도구를 사용하여 주십시오.

#### 건전지에 관하여

- ❗ (+)(-)를 정확하게 넣어 주십시오.
- ❗ 건전지에 기재된 「사용 예상 기간」을 경과한 건전지는 시계가 움직이고 있더라도, 모두 새로운 건전지로 교환하여 주십시오. 또한, 오래된 건전지와 새로운 건전지를 섞어서 사용하거나, 오래된 건전지를 넣은 채로 두면, 오래된 건전지에서 누액되는 등 제품이나 주변 물건을 오염시키거나, 상처 입힐 수 있습니다. 장기간 사용하지 않는 경우에는 건전지를 꺼내 주십시오.
- 🚫 충전식이 아닌 건전지의 충전은 누액이나 파손의 위험이 있습니다. 🚫 건전지에 직접 납땜을 하거나, 물을 묻히지 마십시오.
- ❗ 직사광선 · 고온 · 고습한 장소는 피하여 보관해 주십시오.
- ❗ 사용이 끝난 건전지는 신속하게 처분하거나 어린이의 손에 닿지 않는 곳에 보관하여 주십시오.
- 🚫 종류가 다른 건전지(알칼리 건전지와 망간 건전지 등)를 섞어서 사용하지 마십시오.

### ■ 각 부분의 명칭

※그림은 S(OC275)입니다. M(OC274)는 그림과 다르나, 조작방법은 동일합니다.

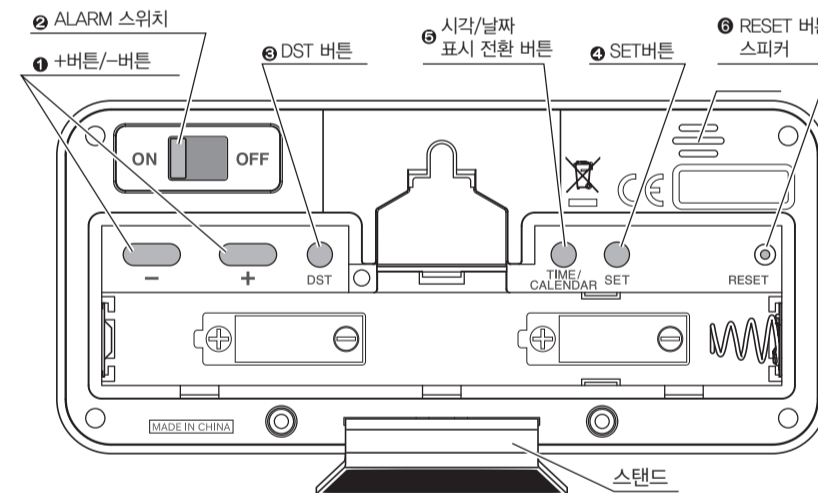
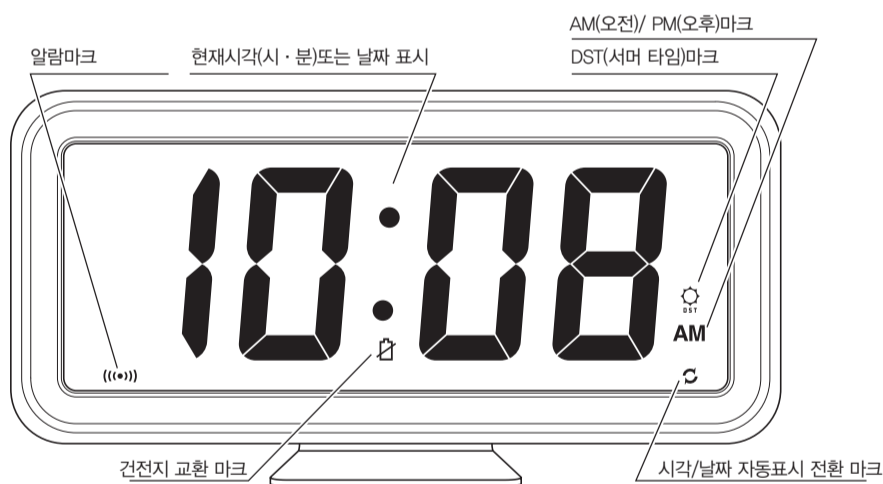

### 【앞면】

#### ■ 제품성능

- 시간정밀도 : 평균월차±30초 (기온 5℃에서부터 35℃까지 사용할 경우)
- 사용습도범위 : -10℃~+50℃ (단, 액정 표시가 판독가능한 온도범위는 0℃~+40℃)
- 알람 : 4단계로 변하는 전자음 약 5분간 자동정지
- 달력 : 2000년 1월 1일~ 2099년 12월 31일까지의 풀 오토 달력(월말, 윤년 등 수정 불필요)
- 표시 :
  - 시각표시: 오전/오후표시에 의한 12시간제와 24시간제의 전환식
  - 달력 표시(월/일): 현재 시각표시와 전환식
- 사용건전지 : AA 망간 건전지 (R6) 1.5V 2개
  - ※ AA 알칼리 건전지 (LR6) 1.5V 도 사용 가능합니다.
- 건전지수명 : AA 망간 건전지 → 약 1년
  - ※ AA 알칼리 건전지 (LR6) → 약 1.5년
  - ※ 부속품인 건전지는 공장에서 출하하며 넣은 것이므로, 수명이 제품 성능 보다 짧을 수 있습니다.
- 제품사이즈 · 중량 :
  - M(OC274) 폭 18 x 길이 5.2 x 높이 8.8cm (스탠드 있음) · 약 270g(건전지 포함)
  - S(OC275) 폭 12 x 길이 4.1 x 높이 8.3cm (스탠드 없음) · 약 255g(건전지 포함)
  - S(OC275) 폭 12 x 길이 4.8 x 높이 6.1cm (스탠드 있음) · 약 150g(건전지 포함)
  - S(OC275) 폭 12 x 길이 4.1 x 높이 5.5cm (스탠드 없음) · 약 135g(건전지 포함)
- 주요 소재 : ABS 수지, 스테인레스
- ※ 위의 제품성능은, 개량을 위해 예고없이 변경될 수 있습니다.

### 【뒷면】

※전원 덮개를 분리한 상태

- 1 +버튼/-버튼
  - 알람 시각, 현재 시각이나 날짜를 맞출 때 사용합니다.
  - +버튼 : 앞으로, -버튼: 뒤로
- 2 ALARM 스위치
  - 알람 ON/OFF의 전환이 가능합니다.
- 3 DST 버튼
  - ※ 서머 타임을 실시하는 나라나 지역에서 사용합니다.
  - 통상시에 누르면 서머타임의 전환(1시간 시차를 두는 것)이 가능합니다.
- 4 SET 버튼
  - 현재 시각이나 날짜(년/월/일)를 맞출 때 사용합니다. (2초 이상 계속 눌러 주십시오.)
- 5 시간/날짜 표시 전환 버튼
  - 시각표시와 날짜(달력) 표시의 전환이 가능합니다.
- 6 RESET 버튼
  - 건전지 교환 후에 끝이 뾰족한 물건으로 반드시 눌러 주십시오.

#### 사용하시기 전에 부속품을 확인하여 주십시오

- 취급설명서(본) 1매
- AA 망간 건전지(LR6) 1개
- 스탠드 1개

### 액정 패널에 관하여

- 보시는 방향에 따라서 표시가 흐려지거나, 얼룩져 보일 수 있습니다.
- 온도가 낮아지면 액정표시의 반응이 늦어질 수 있습니다.
- 온도가 높아지면 액정 패널이 검어져, 판독이 어려워질 수 있습니다.
- 다음의 경우, 정전기나 압력을 가함으로 인해 검은 선 · 주름 · 줄무늬가 발생할 수 있으나 고장은 아닙니다. 잠시 놓아두시면 원래대로 돌아옵니다.
  - 마른 수건 등으로 닦았을 경우
  - 손가락 등으로 액정 패널을 눌렀을 경우

### 충전식 건전지의 이용에 관하여

충전식 건전지를 사용하실 경우, 반드시 끝까지 충전하신 다음에 사용하여 주십시오. 충전식 건전지의 압력, 용량에 따라서 사용할 수 없거나, 사용 시간이 달라질 경우가 있습니다. 충전지의 설명서를 잘 읽어주십시오. 건전지가 다 떨어져 제품이 움직임을 멈추거나, 제품을 장시간 사용할 수 없을 경우에는, 반드시 제품에서 충전식 건전지를 분리하여 주십시오.

■ 사용방법

1. 건전지를 넣어 주십시오(AA 망간 건전지 2개)

① 뒷면의 ㉔부분에 손가락을 걸고, 앞으로 밀어 전원 덮개를 분리합니다.

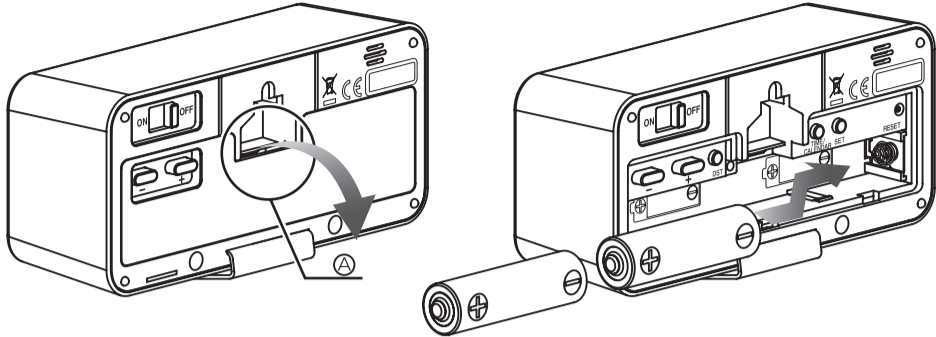

② 건전지 홀더에 각인되어있는 건전지 마크의 방향에 맞춰, (+)(-)방향이 틀리지 않도록 주의하며, 우선 한 개의 건전지를 왼쪽에 넣고 오른쪽으로 밀어주십시오. 그 다음, 두번째 건전지를 넣어 주십시오. 건전지가 완전히 들어가면 전자음이 4번 「삐삐삐삐」하고 울립니다.

③ 「㉔RESET버튼」을 끝이 뾰족한 물건으로 눌러주십시오. 전자음이 4번 「삐삐삐삐」하고 울리며, 표시가 완전히 뜨면, 시각이「12:00AM」이 됩니다.

주) 건전지를 교환한 뒤에는, 반드시 「㉔RESET버튼」을 눌러주십시오.

주) 알칼리 건전지와 망간 건전지를 섞어서 사용하지 마십시오.

2. 날짜, 시각 맞추기

① 「㉔SET버튼」을 「삐」하고 전자음이 한 번 울릴 때까지(약 2초이상), 계속 눌러주십시오.

- 날짜/ 시각을 맞추는 모드에 들어갑니다.

② 「㉔SET버튼」을 누르면, 아래와 같은 순으로 표시가 점멸됩니다.

③ 「㉑+버튼/-버튼」으로 날짜나 시간을 맞춰주십시오.

- 「㉑+버튼/-버튼」을 계속 누르면 빨리 앞으로/ 뒤로 돌릴 수 있습니다.

- 약 5초간 「㉑+버튼/-버튼」을 누르지 않으면, 자동적으로 「통상표시」로 전환됩니다.



「㉔SET버튼」을 「삐」하고 전자음이 한 번 울릴 때까지 (약 2초이상), 계속 눌러주십시오.

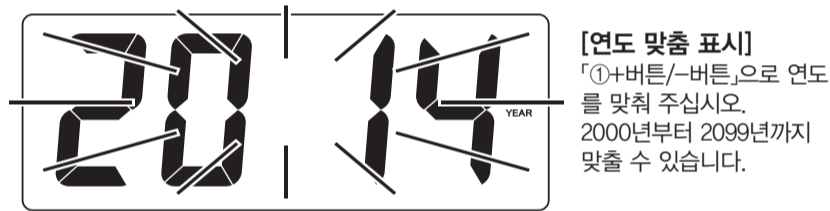

「㉑+버튼/-버튼」으로 연도를 맞춰 주십시오. 2000년부터 2099년까지 맞출 수 있습니다.

「㉔SET버튼」을 눌러 [월/일]을 맞춰주십시오.

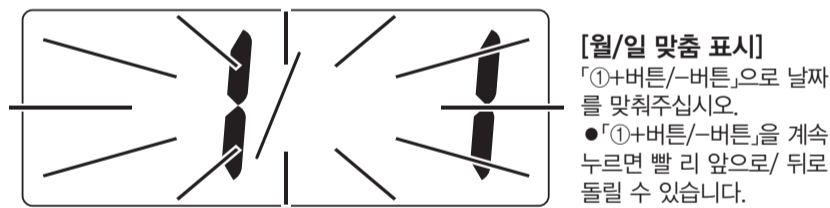

「㉑+버튼/-버튼」으로 날짜를 맞춰주십시오. ● 「㉑+버튼/-버튼」을 계속 누르면 빨리 앞으로/ 뒤로 돌릴 수 있습니다.

「㉔SET버튼」을 눌러 [시각]을 맞춰주십시오.

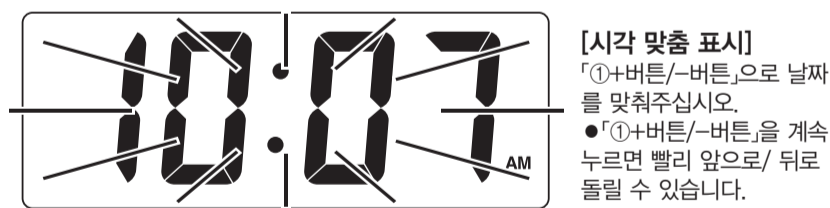

「㉑+버튼/-버튼」으로 날짜를 맞춰주십시오. ● 「㉑+버튼/-버튼」을 계속 누르면 빨리 앞으로/ 뒤로 돌릴 수 있습니다.

「㉔SET버튼」을 눌러 [12/24시간제 선택표시]로 전환하여 주십시오.

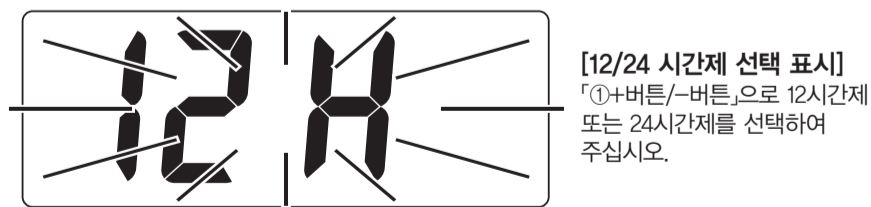

「㉑+버튼/-버튼」으로 12시간제 또는 24시간제를 선택하여 주십시오.

「㉔SET버튼」을 눌러 [통상표시]로 전환하여 주십시오



⑤시각을 전부 맞췄다면, 「㉔SET버튼」을 눌러 [통상표시]로 전환하여 주십시오.

3. 알람을 올리려면

① 「㉒ALARM 스위치」를 「ON」으로 해 주십시오. 알람 마크가 표시됩니다.

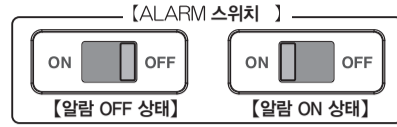

● 알람 시각이 되면 알람이 울립니다.

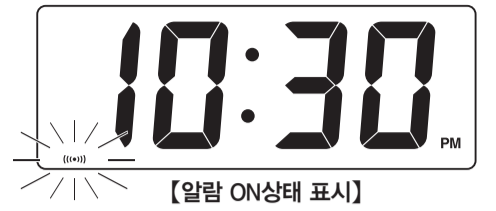

4. 알람 시각 맞추는 법

① 「㉑+버튼/-버튼」을 눌러 알람 시각을 맞춰 주십시오.

- 「㉑+버튼/-버튼」을 한 번 누르면, 알람 타임 마크(ARARM TIME)가 표시되어, 현재 시각표시가 알람시각표시로 전환되어 점멸하고 알람 시각 맞춤 모드가 됩니다.
- 「㉑+버튼/-버튼」을 계속하여 누르면 빨리 앞으로/ 뒤로 돌릴 수 있습니다.
- 약 5초간 「㉑+버튼/-버튼」을 누르지 않은 상태가 지속되면, 점멸이 멈추고 알람 시각이 확정됩니다.
- 설정한 알람시각이 되면 알람이 울립니다. 알람음은 4단계로 변합니다. (삐 삐 삐 삐, 삐삐 삐삐 삐삐 삐삐, 삐삐삐삐 삐삐삐삐 삐삐삐삐, 삐삐삐삐삐 삐삐삐삐삐 삐삐삐삐)



5. 알람을 멈추려면

「㉒ALARM 스위치」를 「OFF」으로 해 주십시오.

- 알람마크 (Ⓜ)가 사라집니다.

알람은 약 5분간으로 자동적으로 멈춥니다(자동 멈춤 기능)

이와 같은 경우, 알람마크 (Ⓜ)가 표시된 채이기 때문에, 익일 알람 시각에 다시 알람이 울립니다.

■ 그 외 기능

■ 날짜(달력)를 표시 [날짜표시기능]

시각표시를 날짜(달력)표시로 전환할 수 있습니다.

- 시각표시와 날짜(달력) 표시는 「㉓시각/날짜 표시 전환 버튼」을 한 번 누르면 전환됩니다.

■ 현재시각과 날짜(달력)표시를 자동적으로 전환 [시각/일자 표시 자동 전환 기능]

시각표시와 날짜(달력) 표시를 자동적으로 전환할 수 있습니다.

- 「㉓시각/날짜 표시 전환 버튼」을 「삐」하고 전자음이 두 번 울릴때까지 (약 2초이상) 계속 눌러주십시오.시각/ 날짜표시 자동 전환 마크(Ⓢ)가 점멸하면, 시각표시와 날짜(달력)표시가 정기적(약 15초간)으로 전환됩니다.
- 시각/ 날짜 표시 자동 전환을 취소하고 싶을 때에는 「㉓시각/날짜 표시 전환 버튼」을 「삐」하고 전자음이 두 번 울릴 때까지 (약 2초 이상) 계속 눌러주십시오.

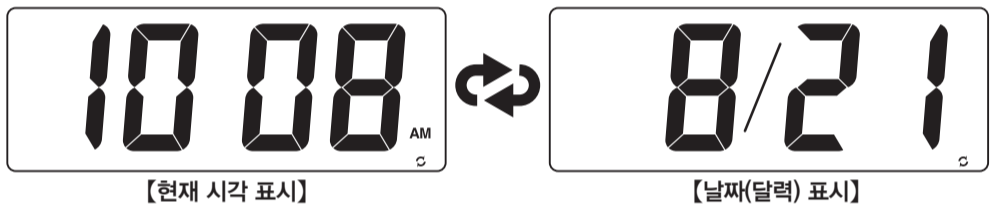

■ 서머 타임 표시 [서머 타임 표시 기능]

서머 타임을 실시하는 나라나 지역에서 사용할 경우, 1시간의 시차를 두고 표시할 수 있습니다.

- 「㉔DST 버튼」을 「삐」하고 전자음이 세 번 울릴때까지 (약 2초 이상) 계속 눌러주십시오. DST(서머 타임) 마크가 점멸하여 현재 시각이 1시간 앞으로 당겨집니다.
- 서머타임 표시를 해소하려면 「㉔DST버튼」을 「삐」하고 전자음이 세 번 울릴때까지(약 2초이상) 계속 눌러주십시오.

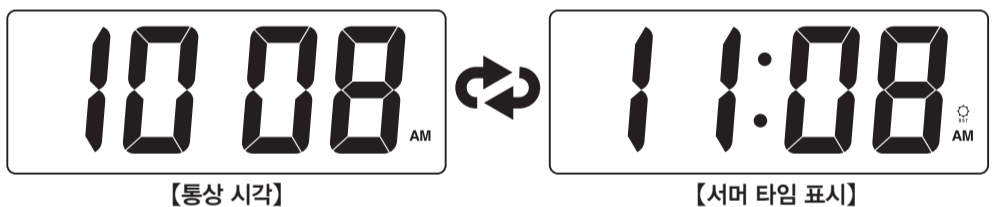

※ 서머타임 실시 기간중에 처음으로 이용하실 경우, 또는 건전지 교환을 하셨을 경우에는 시각을 맞춤 때, 우선 서머타임 표시 설정에 들어가, DST(서머 타임)마크가 점멸되고나서 날짜, 시각을 맞춰주십시오.

■ 건전지 교환 예고 기능

● 본 제품에는 건전지 교환 예고 기능이 붙어 있습니다.

건전지의 잔량이 적어지면, 건전지 교환 마크가 점멸하여, 건전지 교환 시기가 가까워졌음을 알립니다. 새로운 건전지로 교환하여 주십시오.

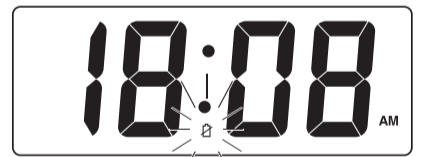

■ 주의사항

● 본 제품에는 마이크가 내장되어 있습니다. 정전기 등으로 인한 표시 불량 또는 오작동의 가능성이 있으나, 고장이 아닙니다. 「㉔RESET버튼」을 눌러주십시오.

● 「㉔RESET버튼」을 누른 경우, 설정된 시각 등은 모두 지워집니다.

● 건전지를 교환한 후에는, 반드시 「㉔RESET버튼」을 눌러주십시오.

■ 벽걸이로 이용하실 경우

● 부속품인 스탠드를 분리하고 벽걸이로 사용할 수 있습니다.

- ※ 분리한 스탠드는 분실하지 않도록 소중히 보관하여 주십시오.

● 탁상시계로 이용하실 경우, 뒷면의 스탠드를 끄는 곳에 정확히 꽂혀져 있는지 확인하시고 이용하여 주시기 바랍니다.

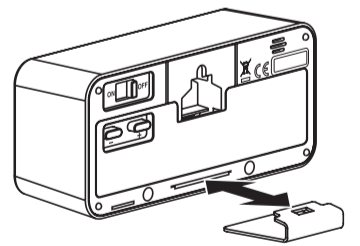

※ 자세한 것은 주의란의 「사용 장소에 관하여」, 「거는 방법에 관하여」를 잘 읽어주십시오.

고장인가?라는 생각이 드셨다면

제품이 정상적으로 움직이지 않는 경우에는, 수리를 의뢰하기 전에, 이 표를 참고하여주십시오. 또한, 새로운 건전지와 교환했을 때에도, 건전지의 「사용예상 기간」을 확인하신 뒤에 사용하여 주십시오.

증상	원인	처치
표시가 되지 않는다	● 건전지가 없다	● 지정된 새로운 건전지를, 건전지 방향에 맞춰 넣고, 「리셋버튼」을 눌러 주십시오.
	● 건전지 용량이 적다	● 건전지를 바르게 집어넣고, 확실하게 「리셋버튼」을 눌러 주십시오.
	● 건전지가 건전지가 올바른 방향으로 들어있지 않다.	● 건전지를 바르게 집어넣고, 확실하게 「리셋버튼」을 눌러 주십시오.
	● 제대로 리셋되지 않았다.	● 건전지의 접촉면을 깨끗한 마른 수건으로 닦아내어 주십시오.
시각 또는 달력의 표시가 빠져있다	● 건전지 용량이 적다	● 지정된 새로운 건전지를, 건전지 방향에 맞춰 넣고, 「리셋버튼」을 눌러 주십시오.
	● 제대로 리셋되지 않았다.	● 건전지를 다시 집어넣고, 확실하게 「리셋버튼」을 눌러 주십시오.
	● 정전기 등에 의한 오작동	● 「㉔RESET버튼」을 눌러 주십시오.
시각 또는 달력이 맞지 않는다	● 건전지 용량이 적다.	● 지정된 새로운 건전지를, 건전지 방향에 맞춰 넣고, 「리셋버튼」을 눌러 주십시오.
	● 제대로 리셋되지 않았다.	● 건전지를 다시 집어넣고, 확실하게 「리셋버튼」을 눌러 주십시오.
알람이 울리지 않는다	● 「알람스위치」가 꺼져있다.	● 「알람스위치」를 켜다.
	● 정전기 등에 의한 오작동	● 건전지를 다시 집어넣고, 확실하게 「리셋버튼」을 눌러 주십시오.