

無印良品

디지털시계 M / 디지털시계 S 취급설명서

- ※ 구매해 주셔서 진심으로 감사 드립니다.
- ※ 사용하기 전에 반드시 설명서를 읽어 주십시오.
- ※ 설명서는 반드시 보관하여 주십시오.

【이 제품에 관하여】

시계 본래의 역할인 「시간을 확인함」이라는 원점으로 되돌아가, 밸런스 좋은 「시간과 분」의 표시에서부터 디자인한 디지털 시계입니다.

반드시 지켜 주십시오. 안전상의 주의

표시 내용을 무시하여 잘못 사용하였을 때 생기는 위험이나 손해 정도를 다음과 같은 표시로 구분하여 설명하고 있습니다.

- ⚠ 경고 잘못 취급하였을 경우 중상을 입을 등 중대한 결과를 낼 수 있는 가능성을 나타냅니다.
- ⚠ 주의 잘못 취급하였을 경우 경상을 입을 가능성이거나 물적손해를 입을 수 있음을 나타냅니다.
- ❗ 강제 반드시 지켜야 하는 것(강제)을 말합니다
- 🚫 금지 금지 행위를 하는 것을 말합니다

⚠ 경고

〈액정 패널에 관하여〉

액정 패널이 파손된 경우, 유리나 그 안의 액정에는 충분히 주의하여 주십시오. 만일 아래와 같은 상태일 경우, 각각의 응급처치를 행하여 주십시오.

- ❗ 피부에 부착했을 경우에는, 부착물을 떼어내고, 물로 씻은 뒤, 비누로 세정합니다.
- ❗ 눈에 들어갔을 경우에는, 흐르는 깨끗한 물로 닦아내고 적어도 15분간 세정된 뒤, 바로 의사의 진찰을 받아 주십시오.
- ❗ 이를 먹었을 경우에는, 깨끗한 물로 입 안을 헹구주세요. 대량의 물을 마시고 토해낸 다음, 바로 의사의 진찰을 받아 주십시오.

〈어린이가 잘못 마시는 사고 예방에 관하여〉

- ❗ 전원덮개, AA형 망간 전지는 어린이의 손에 닿지 않는 곳에 보관하여 주십시오. 만일 삼켰을 경우에는, 바로 의사의 진찰을 받아 주십시오.

〈포장용 폴리에틸렌 봉지에 관하여〉

- ❗ 폴리에틸렌 봉지는 빠르게 처분하거나 어린이의 손에 닿지 않는 곳에 보관하여 주십시오.

알칼리 건전지에 관하여

- 🚫 흡산, 분해, 가열, 불에 넣는 등의 행위를 금합니다. 알칼리성 용액이 누액되어 눈에 들어가거나, 발열, 파열의 원인이 됩니다.
- ❗ 만일 알칼리성 용액이 피부나 의복에 묻은 경우에는 깨끗한 물로 씻어내고, 눈에 들어갔을 때에는 깨끗한 물로 닦은 뒤, 바로 의사의 치료를 받아 주십시오.

〈관리 방법에 관하여〉

- 벤진, 시너, 알코올, 세제 가루, 각종 브러시 등은 사용하지 마십시오. 살충제, 헤어스프레이와도 가까이 두지 마십시오. 변색 또는 손상의 위험이 있습니다.
- 테두리를 닦을 때에는, 물로 적신 부드러운 천으로 닦아주십시오.
- 오염 상태가 심할 경우에는 물로 희석한 중성세제나 비눗물을 부드러운 천에 묻혀서 닦고, 모두 닦아낸 뒤에 정리하여 주십시오.
- ※ 고객님께서 분해하시면, 수리가 불가능해질 경우나 부상을 입을 수 있어 대단히 위험합니다. 또한 보증 대상외가 되므로 주의하여 주십시오.

〈시계 · 건전지의 폐기에 관하여〉

- 거주하시는 지역에 따라 주십시오.
- 시계와 건전지를 분리하여 폐기해 주십시오.

반드시 반드시 읽고 나서 사용해 주십시오. 사용장소 · 손질법

⚠ 주의

- 🚫 강한 충격을 가하거나, 던지지 마십시오. 고장의 원인이 됩니다.
- 🚫 방충제를 직접 뿌리거나, 바로 옆에서 사용하지 마십시오. 방충제의 종류에 따라서는 변형이나 고장의 원인이 됩니다.
- ❗ 전원덮개를 덮을 때에는 「딱」하는 소리가 날때까지 확실히 닫아 주십시오. 바르게 닫히지 않은 경우, 건전지가 튀어나가 부상을 입을 수 있습니다

〈사용 장소에 관하여〉

- 🚫 낙하나 전도에 의해 부상 또는 기물 파손의 위험이 있으므로, 진동이 있는 장소나 불안정한 장소에 제품을 설치하지 마십시오.
- 🚫 아래의 장소에서는 사용하지 마십시오. 제품이나 건전지의 품질을 확보할 수 없어, 정밀도의 불량이나 건전지 소모를 일으킬 수 있습니다. 또한 본 상품은 업무용이 아닙니다.
 - 온도가 -10℃(방점하 10도) 이하인 곳.
 - 온도가 +50℃(50도) 이상인 곳이나 야외에서 직사광선이 닿는 곳, 난방기구 등의 열풍이나 화기와 가까운 곳
 - 온실 등 습기가 많은 곳. 또한, 물이 닿는 곳이나 가습기의 증기가 직접 닿는 곳.
 - 옥외용이 아닙니다. 또한 방수 처리가 되어있지 않습니다. 비나 물에 닿지 않도록 주의하여 주십시오.
 - 강한 자기나 진동이 있는 곳. 불안정한 곳. ● 전파 소음의 근처.
 - 공장, 부엌 등 많은 기름을 사용하는 곳 ● 티끌, 먼지가 많은 곳.
 - 비닐 계통 소재의 벽이나 깔개 등의 위, 벽이나 깔개, 시계까지 오염되거나, 손상 될 수 있습니다.

〈가는 방법에 관하여〉

시계를 벽 등에 걸어서 사용하실 경우에는 확실하게 걸어 주십시오. 낙하에 의해 부상 또는 물건이 파손될 위험이 있습니다. 시계를 걸 장소, 벽의 소재 · 구성을 확인한 뒤에, 시계의 중량에 충분히 견딜 수 있는 걸이도구를 선택하여 주십시오.

※ 걸이도구에 시계를 걸었을 때, 시계가 상하좌우 또는 앞뒤로 가볍게 흔들려, 시계가 제대로 자리를 잡았는지 확인합니다.

뚜껑에 나무벽 · 나무기둥에 걸 경우

시판되는 나무 나사를 사용하여 주십시오
※ 추천하는 나사 사이즈: (+)나무 나사M4,1x25mm



석고보드 · 콘크리트 등, 좌측에서 서술한 것 이외의 벽이나 기둥에 걸 경우

이용하실 벽에 적합한 시판 중인 걸이도구를 사용하여 주십시오.

건전지에 관하여

- ❗ (+)(-)를 정확하게 넣어 주십시오.
- ❗ 건전지에 기재된 「사용 예상 기간」을 경과한 건전지는 시계가 움직이고 있더라도, 모두 새로운 건전지로 교환하여 주십시오. 또한, 오래된 건전지와 새로운 건전지를 섞어서 사용하거나, 오래된 건전지를 넣은 채로 두면, 오래된 건전지에서 누액되는 등 제품이나 주변 물건을 오염시키거나, 상처 입힐 수 있습니다. 장기간 사용하지 않는 경우에는 건전지를 꺼내 주십시오.
- 🚫 충전식이 아닌 건전지의 충전은 누액이나 파손의 위험이 있습니다. 🚫 건전지에 직접 납땜을 하거나, 물을 묻히지 마십시오.
- ❗ 직사광선 · 고온 · 고습한 장소는 피하여 보관해 주십시오.
- ❗ 사용이 끝난 건전지는 신속하게 처분하거나 어린이의 손에 닿지 않는 곳에 보관하여 주십시오.
- 🚫 종류가 다른 건전지(알칼리 건전지와 망간 건전지 등)를 섞어서 사용하지 마십시오.

■ 각 부분의 명칭

※그림은 S(OC275)입니다. M(OC274)는 그림과 다르나, 조작방법은 동일합니다.

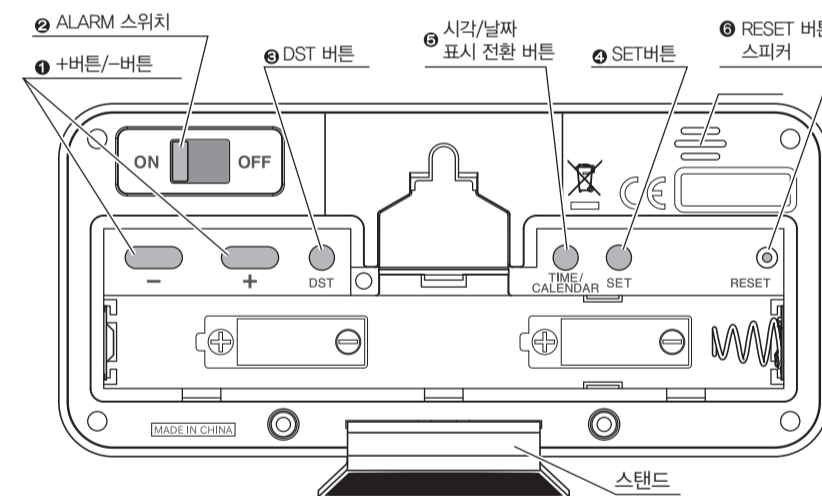
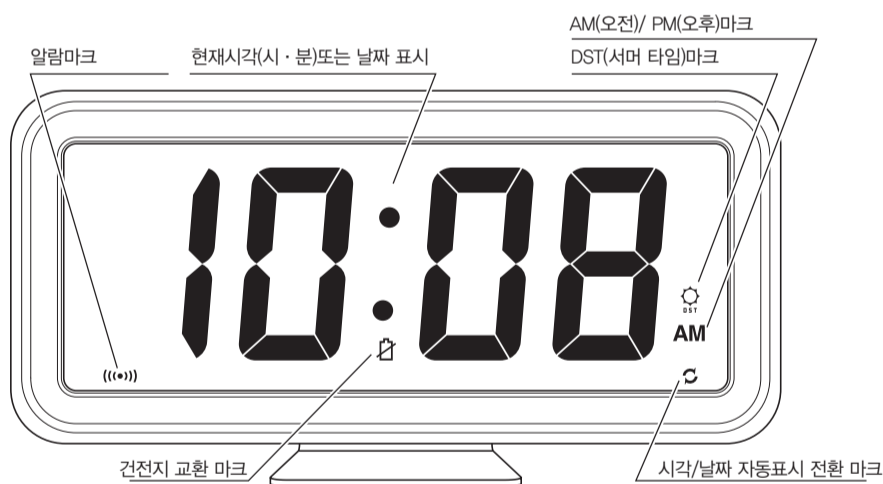

【앞면】

■ 제품성능

- 시간정밀도 : 평균월차±30초 (기온 5℃에서부터 35℃까지 사용할 경우)
- 사용습도범위 : -10℃~+50℃ (단, 액정 표시가 판독가능한 온도범위는 0℃~+40℃)
- 알람 : 4단계로 변하는 전자음 약 5분간 자동정지
- 달력 : 2000년 1월 1일~ 2099년 12월 31일까지의 풀 오토 달력(월말, 윤년 등 수정 불필요)
- 표시 :
 - 시각표시: 오전/오후표시에 의한 12시간제와 24시간제의 전환식
 - 달력 표시(월/일): 현재 시각표시와 전환식
- 사용건전지 : AA 망간 건전지 (R6) 1.5V 2개
 - ※ AA 알칼리 건전지 (LR6) 1.5V 도 사용 가능합니다.
- 건전지수명 : AA 망간 건전지 → 약 1년
 - ※ AA 알칼리 건전지 (LR6) → 약 1.5년
- 제품사이즈 · 중량 :
 - M(OC274) 폭 18 x 길이 5.2 x 높이 8.8cm (스탠드 있음) · 약 270g(건전지 포함)
 - S(OC275) 폭 12 x 길이 4.1 x 높이 8.3cm (스탠드 없음) · 약 255g(건전지 포함)
 - S(OC275) 폭 12 x 길이 4.8 x 높이 6.1cm (스탠드 있음) · 약 150g(건전지 포함)
 - S(OC275) 폭 12 x 길이 4.1 x 높이 5.5cm (스탠드 없음) · 약 135g(건전지 포함)

● 주요 소재 : ABS 수지, 스테인레스

※ 위의 제품성능은, 개량을 위해 예고없이 변경될 수 있습니다.

【뒷면】

※ 전원 덮개를 분리한 상태

- 1 +버튼/-버튼
 - 알람 시각, 현재 시각이나 날짜를 맞출 때 사용합니다.
 - +버튼 : 앞으로, -버튼 : 뒤로
- 2 ALARM 스위치
 - 알람 ON/OFF의 전환이 가능합니다.
- 3 DST 버튼
 - ※ 서머 타임을 실시하는 나라나 지역에서 사용합니다.
 - 통상시에 누르면 서머타임의 전환(1시간 시차를 두는 것)이 가능합니다.
- 4 SET 버튼
 - 현재 시각이나 날짜(년/월/일)를 맞출 때 사용합니다. (2초 이상 계속 눌러 주십시오.)
- 5 시간/날짜 표시 전환 버튼
 - 시각표시와 날짜(달력) 표시의 전환이 가능합니다.
- 6 RESET 버튼
 - 건전지 교환 후에 끝이 뾰족한 물건으로 반드시 눌러 주십시오.

사용하시기 전에 부속품을 확인하여 주십시오

- 취급설명서(본) 1매
- 스탠드 1개

액정 패널에 관하여

- 보시는 방향에 따라서 표시가 흐려지거나, 얼룩져 보일 수 있습니다.
- 온도가 낮아지면 액정표시의 반응이 늦어질 수 있습니다.
- 온도가 높아지면 액정 패널이 검어져, 판독이 어려워질 수 있습니다.
- 다음의 경우, 정전기나 압력을 가함으로 인해 검은 선 · 주름 · 줄무늬가 발생할 수 있으나 고장은 아닙니다. 잠시 놓아두시면 원래대로 돌아옵니다.
 - 마른 수건 등으로 닦았을 경우
 - 손가락 등으로 액정 패널을 눌렀을 경우

충전식 건전지의 이용에 관하여

충전식 건전지를 사용하실 경우, 반드시 끝까지 충전하신 다음에 사용하여 주십시오. 충전식 건전지의 압력, 용량에 따라서 사용할 수 없거나, 사용 시간이 달라질 경우가 있습니다. 충전지의 설명서를 잘 읽어주십시오. 건전지가 다 떨어져 제품이 움직임을 멈추거나, 제품을 장시간 사용할 수 없을 경우에는, 반드시 제품에서 충전식 건전지를 분리하여 주십시오.

■ 사용방법

1. 건전지를 넣어 주십시오(AA 망간 건전지 2개)

① 뒷면의 ㉔부분에 손가락을 걸고, 앞쪽으로 밀어 전원 덮개를 분리합니다.

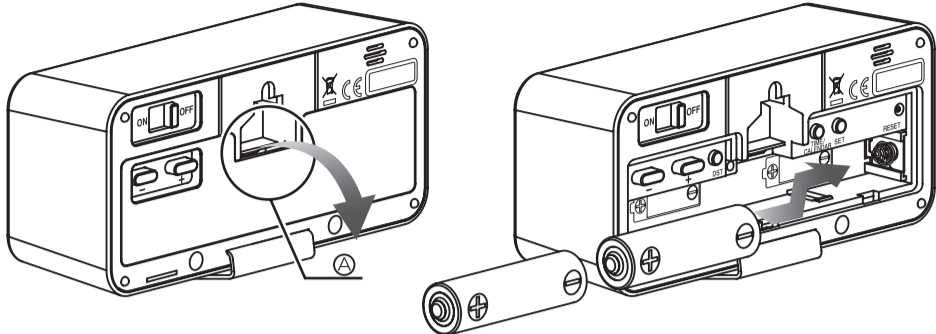

② 건전지 홀더에 각인되어있는 건전지 마크의 방향에 맞춰, (+)(-)방향이 틀리지 않도록 주의하며, 우선 한 개의 건전지를 왼쪽에 넣고 오른쪽으로 밀어주십시오. 그 다음, 두번째 건전지를 넣어 주십시오. 건전지가 완전히 들어가면 전자음이 4번 「삐삐삐삐」하고 울립니다.

③ 「㉔RESET버튼」을 끝이 뾰족한 물건으로 눌러주십시오. 전자음이 4번 「삐삐삐삐」하고 울리며, 표시가 완전히 뜨면, 시각이「12:00AM」이 됩니다.

주) 건전지를 교환한 뒤에는, 반드시 「㉔RESET버튼」을 눌러주십시오.

주) 알칼리 건전지와 망간 건전지를 섞어서 사용하지 마십시오.

2. 날짜, 시각 맞추기

① 「㉔SET버튼」을 「삐」하고 전자음이 한 번 울릴 때까지(약 2초이상), 계속 눌러주십시오.

- 날짜/ 시각을 맞추는 모드에 들어갑니다.

② 「㉔SET버튼」을 누르면, 아래와 같은 순으로 표시가 점멸됩니다.

③ 「㉑+버튼/-버튼」으로 날짜나 시간을 맞춰주십시오.

- 「㉑+버튼/-버튼」을 계속 누르면 빨리 앞으로/ 뒤로 돌릴 수 있습니다.

- 약 5초간 「㉑+버튼/-버튼」을 누르지 않으면, 자동적으로 「통상표시」로 전환됩니다.



「㉔SET버튼」을 「삐」하고 전자음이 한 번 울릴 때까지 (약 2초이상), 계속 눌러주십시오.

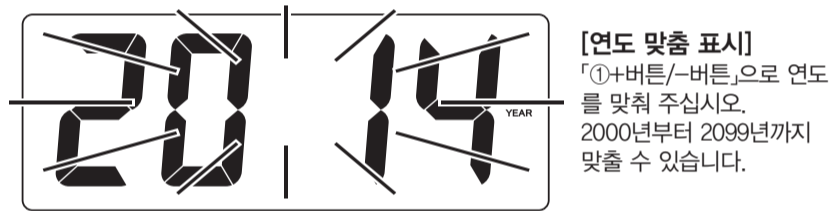

「㉑+버튼/-버튼」으로 연도를 맞춰 주십시오. 2000년부터 2099년까지 맞출 수 있습니다.

「㉔SET버튼」을 눌러 [월/일]을 맞춰주십시오.

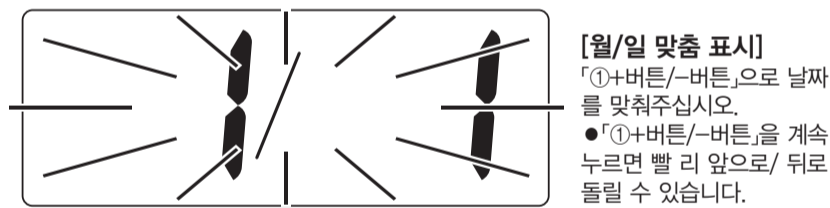

「㉑+버튼/-버튼」으로 날짜를 맞춰주십시오. ● 「㉑+버튼/-버튼」을 계속 누르면 빨리 앞으로/ 뒤로 돌릴 수 있습니다.

「㉔SET버튼」을 눌러 [시각]을 맞춰주십시오.

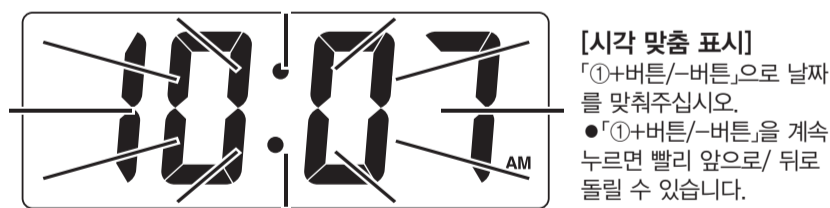

「㉑+버튼/-버튼」으로 날짜를 맞춰주십시오. ● 「㉑+버튼/-버튼」을 계속 누르면 빨리 앞으로/ 뒤로 돌릴 수 있습니다.

「㉔SET버튼」을 눌러 [12/24시간제 선택표시]로 전환하여 주십시오.

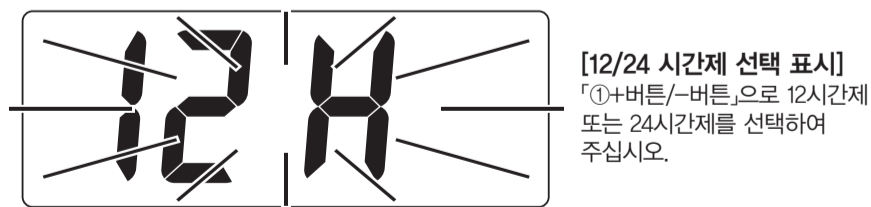

「㉑+버튼/-버튼」으로 12시간제 또는 24시간제를 선택하여 주십시오.

「㉔SET버튼」을 눌러 [통상표시]로 전환하여 주십시오



⑤시각을 전부 맞췄다면, 「㉔SET버튼」을 눌러 [통상표시]로 전환하여 주십시오.

3. 알람을 올리려면

① 「㉒ALARM 스위치」를 「ON」으로 해 주십시오. 알람 마크가 표시됩니다.

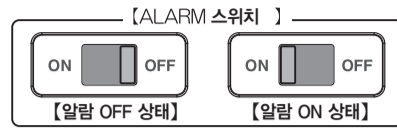

● 알람 시각이 되면 알람이 울립니다.

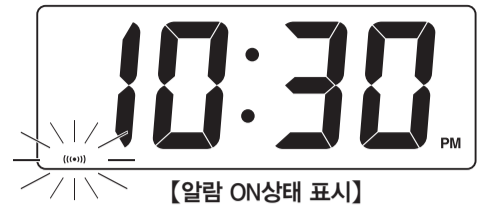

4. 알람 시각 맞추는 법

① 「㉑+버튼/-버튼」을 눌러 알람 시각을 맞춰 주십시오.

- 「㉑+버튼/-버튼」을 한 번 누르면, 알람 타임 마크(ARARM TIME)가 표시되어, 현재 시각표시가 알람시각표시로 전환되어 점멸하고 알람 시각 맞춤 모드가 됩니다.
- 「㉑+버튼/-버튼」을 계속하여 누르면 빨리 앞으로/ 뒤로 돌릴 수 있습니다.
- 약 5초간 「㉑+버튼/-버튼」을 누르지 않은 상태가 지속되면, 점멸이 멈추고 알람 시각이 확정됩니다.
- 설정한 알람시각이 되면 알람이 울립니다. 알람음은 4단계로 변합니다. (삐 삐 삐 삐, 삐삐 삐삐 삐삐 삐삐, 삐삐삐삐 삐삐삐삐 삐삐삐삐, 삐삐삐삐삐 삐삐삐삐삐 삐삐삐삐)



5. 알람을 멈추려면

「㉒ALARM 스위치」를 「OFF」으로 해 주십시오.

- 알람마크 (Ⓜ)가 사라집니다.

알람은 약 5분간으로 자동적으로 멈춥니다(자동 멈춤 기능)

이와 같은 경우, 알람마크 (Ⓜ)가 표시된 채이기 때문에, 익일 알람 시각에 다시 알람이 울립니다.

■ 그 외 기능

■ 날짜(달력)를 표시 [날짜표시기능]

시각표시를 날짜(달력)표시로 전환할 수 있습니다.

- 시각표시와 날짜(달력) 표시는 「㉓시각/날짜 표시 전환 버튼」을 한 번 누르면 전환됩니다.

■ 현재시각과 날짜(달력)표시를 자동적으로 전환 [시각/일자 표시 자동 전환 기능]

시각표시와 날짜(달력) 표시를 자동적으로 전환할 수 있습니다.

- 「㉓시각/날짜 표시 전환 버튼」을 「삐」하고 전자음이 두 번 울릴때까지 (약 2초이상) 계속 눌러주십시오.시각/ 날짜표시 자동 전환 마크(Ⓢ)가 점멸하면, 시각표시와 날짜(달력)표시가 정기적(약 15초간)으로 전환됩니다.
- 시각/ 날짜 표시 자동 전환을 취소하고 싶을 때에는 「㉓시각/날짜 표시 전환 버튼」을 「삐」하고 전자음이 두 번 울릴 때까지 (약 2초 이상) 계속 눌러주십시오.

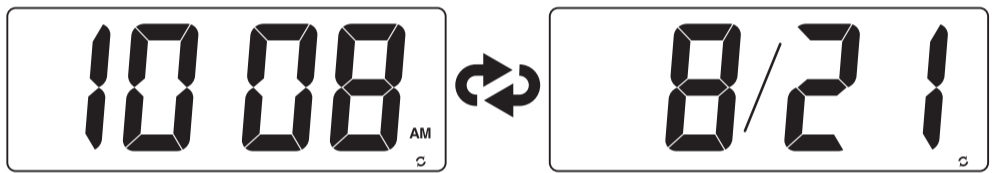

【현재 시각 표시】

【날짜(달력) 표시】

■ 서머 타임 표시 [서머 타임 표시 기능]

서머 타임을 실시하는 나라나 지역에서 사용할 경우, 1시간의 시차를 두고 표시할 수 있습니다.

- 「㉔DST 버튼」을 「삐」하고 전자음이 세 번 울릴때까지 (약 2초 이상) 계속 눌러주십시오. DST(서머 타임) 마크가 점멸하여 현재 시각이 1시간 앞으로 당겨집니다.
- 서머타임 표시를 해소하려면 「㉔DST버튼」을 「삐」하고 전자음이 세 번 울릴때까지(약 2초이상) 계속 눌러주십시오.

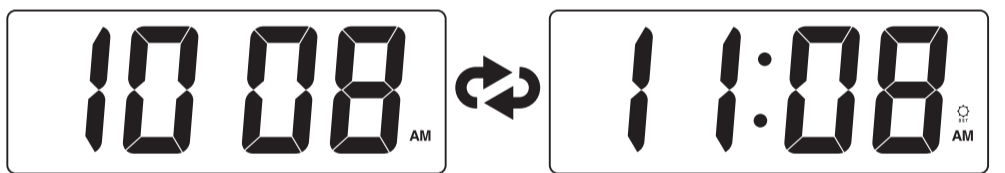

【통상 시각】

【서머 타임 표시】

※ 서머타임 실시 기간중에 처음으로 이용하실 경우, 또는 건전지 교환을 하셨을 경우에는 시각을 맞춤 때, 우선 서머타임 표시 설정에 들어가, DST(서머 타임)마크가 점멸되고나서 날짜, 시각을 맞춰주십시오.

■ 건전지 교환 예고 기능

● 본 제품에는 건전지 교환 예고 기능이 붙어 있습니다.

건전지의 잔량이 적어지면, 건전지 교환 마크가 점멸하여, 건전지 교환 시기가 가까워졌음을 알립니다. 새로운 건전지로 교환하여 주십시오.



■ 주의사항

● 본 제품에는 마이크가 내장되어 있습니다. 정전기 등으로 인한 표시 불량 또는 오작동의 가능성이 있으나, 고장이 아닙니다. 「㉔RESET버튼」을 눌러주십시오.

● 「㉔RESET버튼」을 누른 경우, 설정된 시각 등은 모두 지워집니다.

● 건전지를 교환한 후에는, 반드시 「㉔RESET버튼」을 눌러주십시오.

■ 벽걸이로 이용하실 경우

● 부속품인 스탠드를 분리하고 벽걸이로 사용할 수 있습니다.

- ※ 분리한 스탠드는 분실하지 않도록 소중히 보관하여 주십시오.

● 탁상시계로 이용하실 경우, 뒷면의 스탠드를 끄는 곳에 정확히 꽂혀져 있는지 확인하시고 이용하여 주시기 바랍니다.

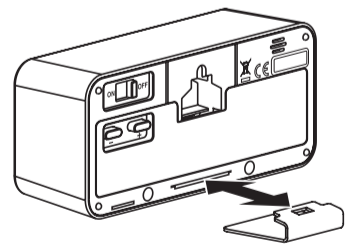

※ 자세한 것은 주의란의 「사용 장소에 관하여」, 「거는 방법에 관하여」를 잘 읽어주십시오.

고장인가?라는 생각이 드셨다면

제품이 정상적으로 움직이지 않는 경우에는, 수리를 의뢰하기 전에, 이 표를 참고하여주십시오. 또한, 새로운 건전지와 교환했을 때에도, 건전지의 「사용예상 기간」을 확인하신 뒤에 사용하여 주십시오.

증상	원인	처치
표시가 되지 않는다	● 건전지가 없다	● 지정된 새로운 건전지를, 건전지 방향에 맞춰 넣고, 「리셋버튼」을 눌러 주십시오.
	● 건전지 용량이 적다	● 건전지를 바르게 집어넣고, 확실하게 「리셋버튼」을 눌러 주십시오.
	● 건전지가 건전지가 올바른 방향으로 들어있지 않다. ● 제대로 리셋되지 않았다.	● 건전지를 바르게 집어넣고, 확실하게 「리셋버튼」을 눌러 주십시오.
시각 또는 달력의 표시가 빠져있다	● 접촉 부분이 오염되어 있다.	● 건전지의 접촉면을 깨끗한 마른 수건으로 닦아내어 주십시오.
	● 건전지 용량이 적다	● 지정된 새로운 건전지를, 건전지 방향에 맞춰 넣고, 「리셋버튼」을 눌러 주십시오.
	● 제대로 리셋되지 않았다. ● 정전기 등에 의한 오작동	● 건전지를 다시 집어넣고, 확실하게 「리셋버튼」을 눌러 주십시오.
시각 또는 달력이 맞지 않는다	● 건전지 용량이 적다.	● 지정된 새로운 건전지를, 건전지 방향에 맞춰 넣고, 「리셋버튼」을 눌러 주십시오.
	● 제대로 리셋되지 않았다.	● 건전지를 다시 집어넣고, 확실하게 「리셋버튼」을 눌러 주십시오.
알람이 울리지 않는다	● 「알람스위치」가 꺼져있다.	● 「알람스위치」를 켜다.
	● 정전기 등에 의한 오작동	● 건전지를 다시 집어넣고, 확실하게 「리셋버튼」을 눌러 주십시오.